

WalkingPad brugervejledning

Af sikkerhedshensyn skal du læse brugervejledningen omhyggeligt.

Model nr.: WPA1F Pro

VIGTIGE SIKKERHEDSINSTRUKTIONER

ADVARSEL

1. Dette apparat må ikke benyttes med mindre det er sat til en stikkontakt med jord, da der ellers er risiko for stød og sammenbrydning af apparatet
2. Dette apparat kan bruges af børn fra 8 år og derover og personer med nedsatte fysiske, sensoriske eller mentale evner eller manglende erfaring og viden, hvis de har fået tilsyn eller instruktion om brug af apparatet på en sikker måde og forstår farerne. involveret. Børn må ikke lege med apparatet. Rengøring og brugervedligeholdelse må ikke foretages af børn uden opsyn.
3. Korrekt bortskaffelse af dette produkt. Denne mærkning indikerer, at dette produkt ikke skal bortskaffes med andet husholdningsaffald i hele EU. For at forhindre mulig skade på miljøet eller menneskers sundhed ved ukontrolleret bortskaffelse af affald skal du genbruge det ansvarligt for at fremme bæredygtig genbrug af materielle ressourcer. For at returnere din brugte enhed skal du bruge retur- og indsamlingssystemerne eller kontakte forhandleren, hvor produktet blev købt. De kan tage dette produkt til miljøsikker genanvendelse.
Dette apparat er ikke beregnet til brug af personer (inklusive børn) med nedsatte fysiske, sensoriske eller mentale evner eller manglende erfaring og viden, medmindre de har fået tilsyn eller instruktion om brugen af apparatet af en person, der er ansvarlig for deres sikkerhed. Børn skal være under opsyn for at sikre, at de ikke leger med apparatet.
ADVARSEL: Hold altid små børn væk fra denne maskine. Kontakt med den bevægelige overflade kan resultere i alvorlige friktionsforbrændinger.

Velkommen til brug

Tak fordi du har valgt WalkingPad Walking-enheden, i det følgende benævnt en walkpad, som har forskellige advantages inklusive udsøgt, foldbart, innovativt integreret design. Fra nu af kan du nyde livskvaliteten ved at gå derhjemme.

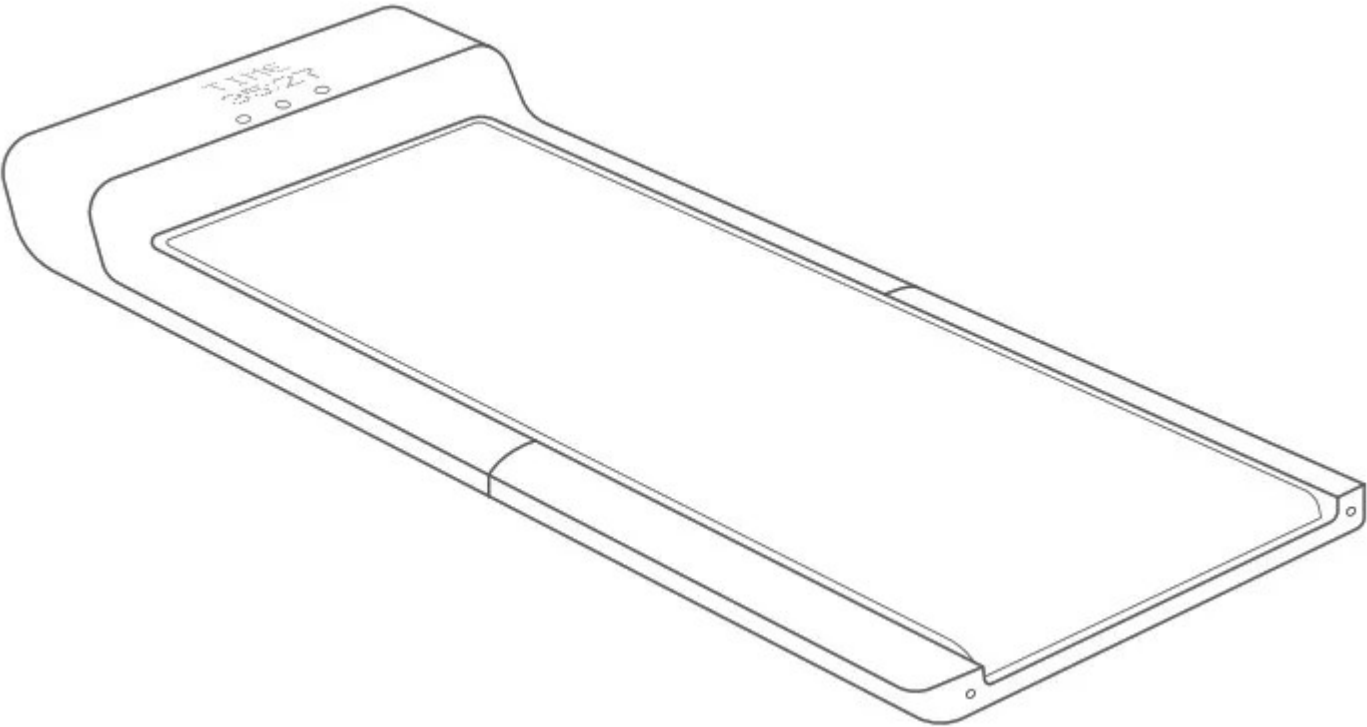

Præstationsindikatorer	Detaljerede parametre
Udvidelsesmål	1432 x 547 x 129 mm 56.5 "x 21.5" x 5 "
Foldedimensioner	822 x 547 x 129 mm 32.5 "x 21.5" x 5 "
Vandreområde	1200 x 415 mm 47 "x 16.5"
Bruttovægt	30 kg / 66.0 lbs
Nettovægt	27 kg / 59.4 lbs
Maksimal belastning	100 kg / 220 lbs
Gældende alder	14 ~ 60 år gammel
Gældende højde	Ubegrænset
Minimum hastighed	0.5 km / t 0.5 mi / t
Maksimal hastighed	6 km / t 3.75 mi / t
Power Input	918 W
Frekvens	50 Hz
Vurderet voltage	220 V ~
Sport mode	Standbytilstand / Manuel tilstand / automatisk tilstand

Indhold

- 1_Produkt og tilbehør
- 2_Funktionsskematisk diagram
- 3_Vejledning til indledende betjening

- 4_Lær at bruge WalkingPad
- 5_Notice Sikkerhed
- 6_Vedligeholdelse og service
- 7_Varemærke og juridisk erklæring
- 8_Udskiftning og bortskaffelse

1. Produkt og tilbehør

Kontroller omhyggeligt, om indholdet af pakken er komplet og intakt. Hvis der mangler eller er beskadiget, bedes du kontakte sælgeren.

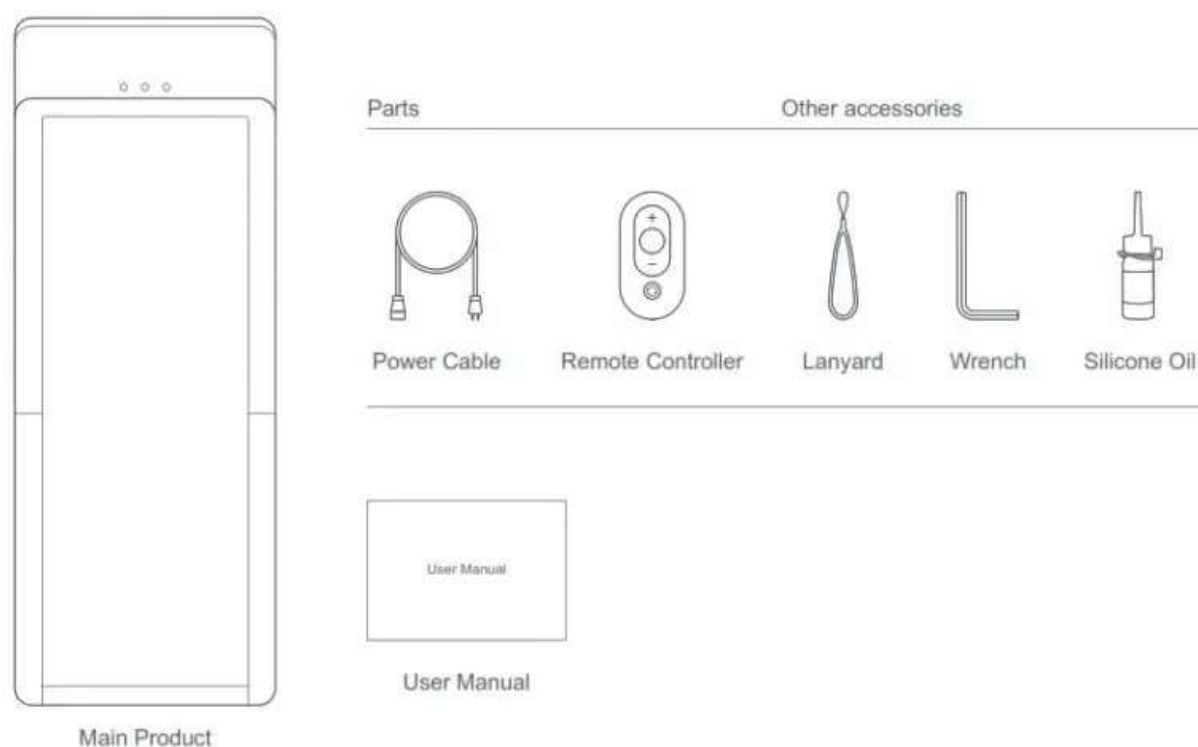

2. Funktionsskematisk diagram

1. Produktets hoveddel

1: Product main body



2. Introduktion til indikatorpanelets funktion

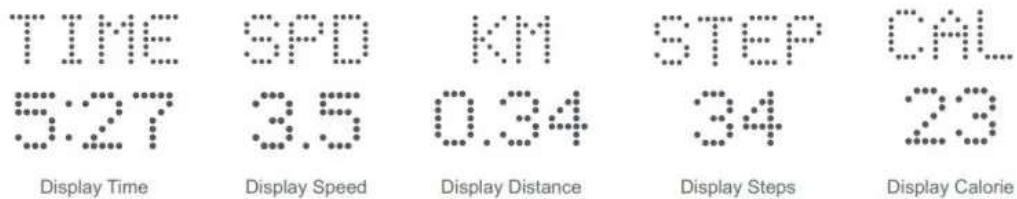

3. Walkingpad fjernbetjening

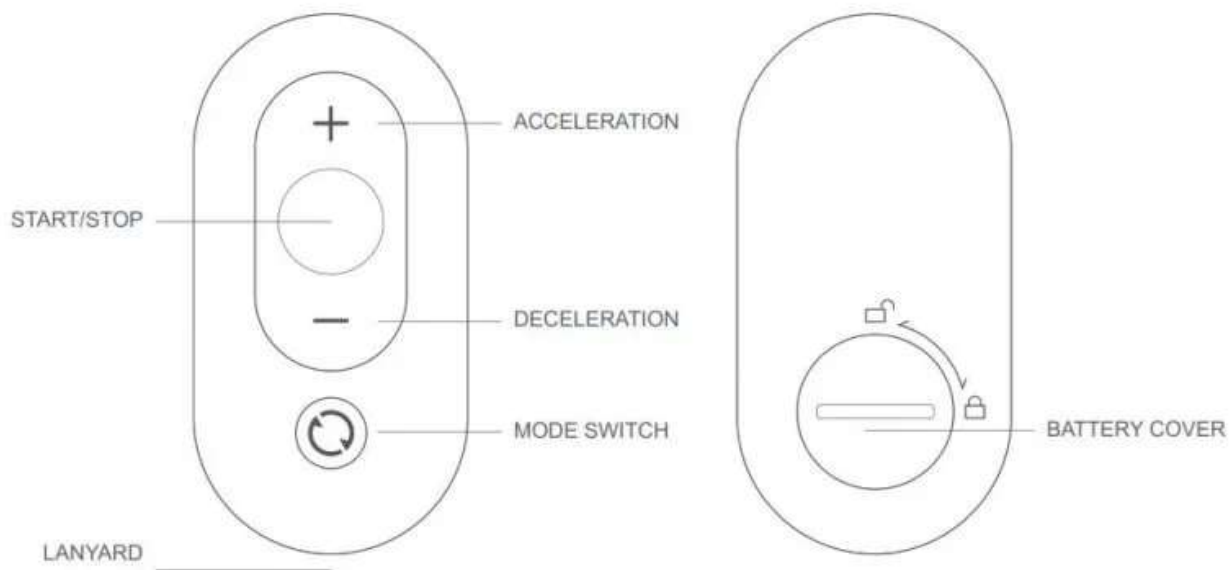

Vejledning til indledende betjening

1. Vælg en flad jord for at placere WalkingPad. Det er forbudt at placere det på en tyk og blød pude. Bemærk: Tilslut ikke strømmen, før WalkingPad er foldet helt ud.

Vejledning til indledende betjening

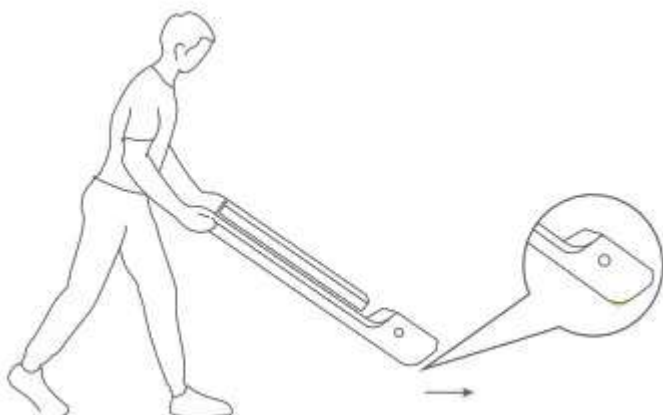

1. Vælg en flad jord for at placere WalkingPad. Det er forbudt at placere det på en tyk og blød pude. Bemærk: Tilslut ikke strømmen, før WalkingPad er foldet helt ud.



2. Udfold gangpladen langsomt, og tryk den ned for at være helt flad.

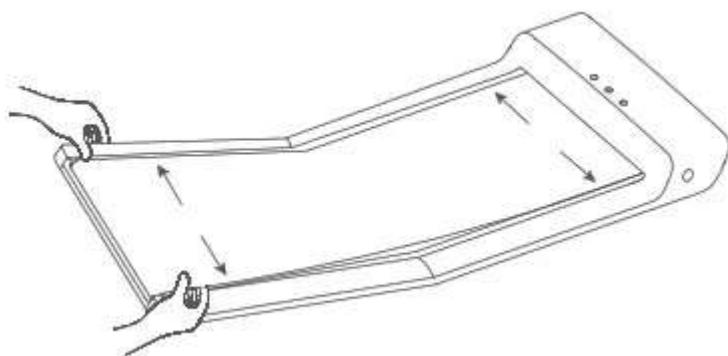

3. Kontroller og juster bæltet for at sikre, at det er centreret

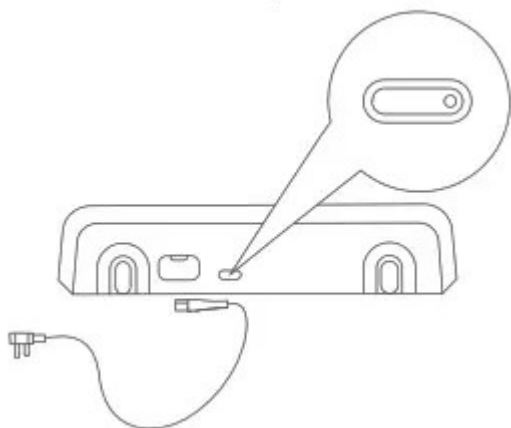

4. Tilslut netledningen, og tryk på knappen for at tænde

5. Søg i "Mi Home" APP fra Apple Store eller Google Play, og fuldfør installationen.



6. Indstil adressen til Danmark. (APP → Profile → Indstillinger → Region → Danmark)

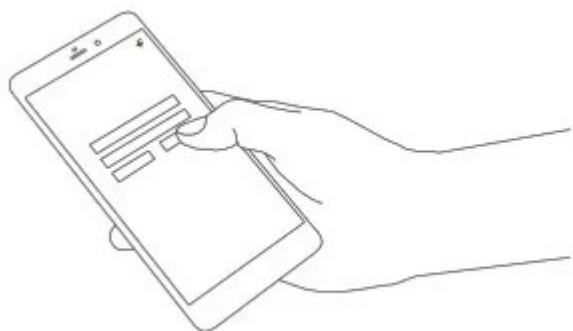

7. Åbn APP'en, tilføj walkingpad efter anmodning



8. Indtast novice guide



9. Komplet nybegynderguide for at låse op for alle funktioner (maksimal hastighed 6 km / t). Ellers forbliver hastighedsgrænsen 3 km / t.



10. Når du har afsluttet novice-tilstanden, skal du låse op for alle funktioner.

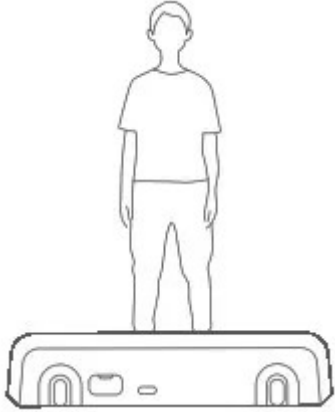

11. Begynd at bruge walkingpad.

Lær at bruge WalkingPad

- **Mode instruktion**



Standbytilstand

Lyset i standbytilstand er tændt; Motor og sensor holder op med at reagere.



Manuel tilstand

Lyset i den manuelle tilstand er tændt; Styr hastigheden gennem fjernbetjeningen eller APP.



Automatisk tilstand

Lyset i den automatiske tilstand er tændt; Hastighed styres automatisk af intelligent algoritme. Det følger hastigheden på at gå.

- **Instruktioner til standbytilstandskontrol**



Standbytilstand

Motoren og sensoren holder op med at reagere i denne tilstand for at forhindre, at ikke-brugere ved et uheld udløser walkingPad.



Mode switch

Kort tryk: vender tilbage til den forrige tilstand.

Instruktioner til manuel tilstandskontrol (primær tilstand)



Manuel tilstand

I denne tilstand kan walkpadens hastighed styres af fjernbetjeningen. Det anbefales, at begyndere bruger den manuelle tilstand først og derefter bruger den automatiske tilstand efter at have været dygtige til at bruge walkingpad. Den manuelle tilstand styres som standard ved hjælp af fjernbetjening, det vil sige START / STOP-knappen på fjernbetjeningen bruges til at starte eller stoppe walkingPad, som kan ændres i klienten “Personaliseret”.

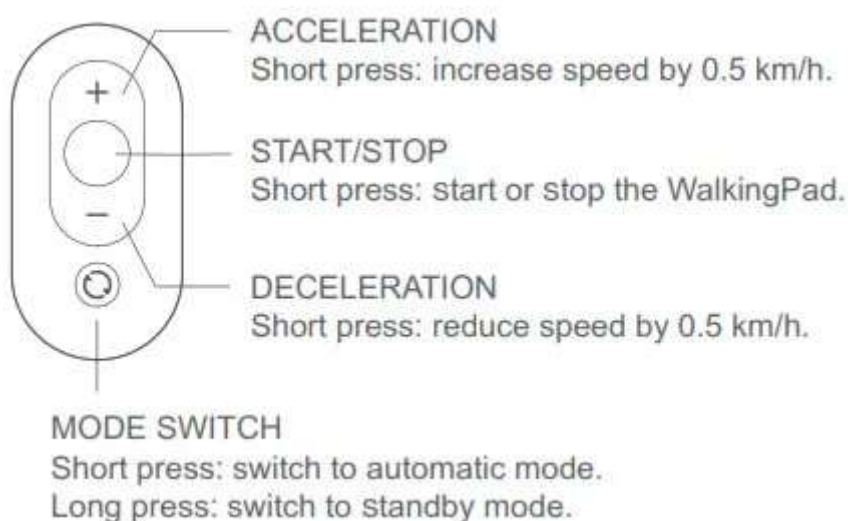

4. Beskrivelse af automatisk tilstandskontrol (avanceret tilstand)

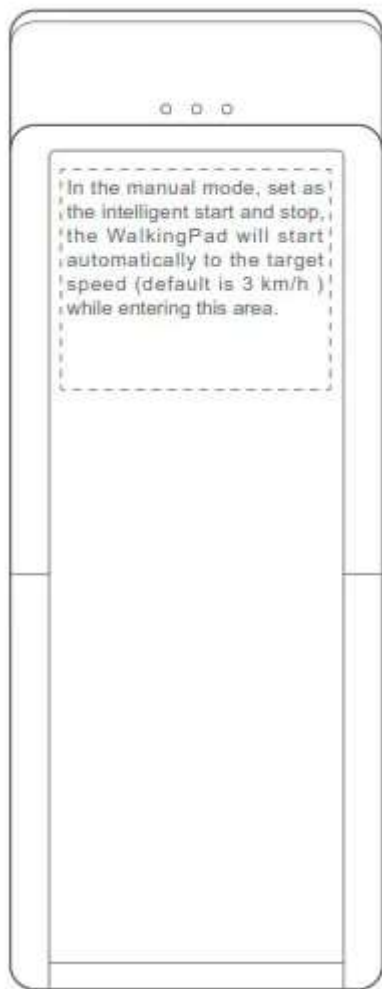

Automatisk tilstand

Dette er en udfordrende og højere klassetilstand, bruger kan gå på walkingpad'en helt ud af fjernbetjeningen. Vi anbefaler kun dem, der har gode sportsfærdigheder eller gåapparatoplevelse, at tage udfordringen.



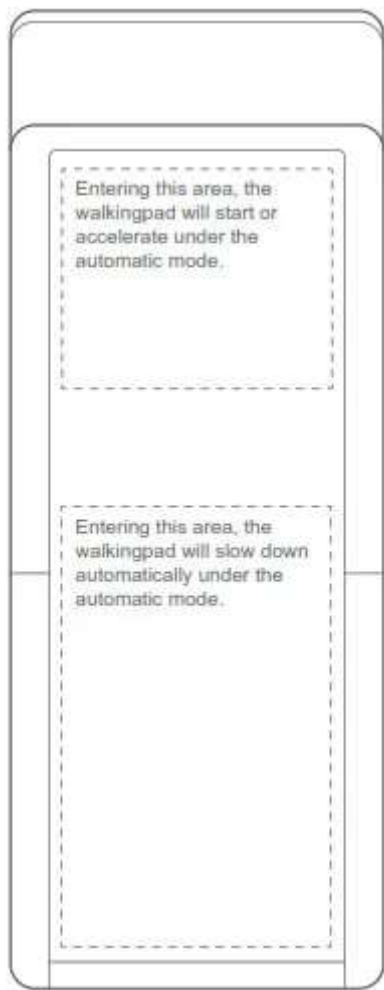

Bemærkning om fjernbetjening

Hvis fjernbetjeningen ikke har noget svar, eller du skifter en ny, skal fjernbetjeningen og gåenheden genoprette kommunikationen.

Parringsmetode til fjernbetjening: Genstart WalkingPad, tryk og hold mode switch-knappen nede på fjernbetjeningen med det samme, mens du hører

lyden af "bip" indikerer, at parringen er vellykket. Bemærk: Under betjeningen skal fjernbetjeningen være tæt på LED-displaypanelet på WalkingPad.

Wi-Fi-advarselslys

Langvarig belysningstilstand: Angiver, at maskinen ikke er tilsluttet cloudserveren. Langtidsbelysningstilstand: Vellykket forbindelse mellem "maskine" og "sky". Flashtilstand: Angiver, at maskinen er i netværk, eller at chippen er ved at blive

opgraderet.

Fejladvarselampe

Fejladvarselampe på displaypanelet er slukket, når WalkingPad fungerer godt. Når der opstår en fejl, tændes fejladvarselampen og viser dens fejlkode.

E01: Kommunikationsfejl;

E02: Bindtage Beskyttelse;

E03: IPM-overophedning;

E05: Overstrømsbeskyttelse;

E06: Motorbeskyttelse;

E08: Sensorfejl;

E09: Wi-Fi-kommunikationsfejl.

Netværk og firmwareopgradering

Som standard er fabrikken i stand til at vente på netværk og kan direkte bruge kundepakker.

Når du skal indtaste netværkstilstand igen, kan du trykke på tilstandsknappen på gangmaskinen i lang tid i standbytilstand, lav

en "Di" -lyd direkte fra WalkingPad, og Wi-Fi-advarselslampen begynder at flimre.

OTA firmwareopgradering, i "MI Home" APP'en kan modtage opdateringsmeddelelser, se opdateringsinstruktionerne i henhold til telefonens anvisninger om at fungere, fuldfør automatisk firmwareopgraderingen. I firmwareopgradering kommer Wi-Fi-advarsellys ind i blinkende statusprompte.

Notice Sikkerhed

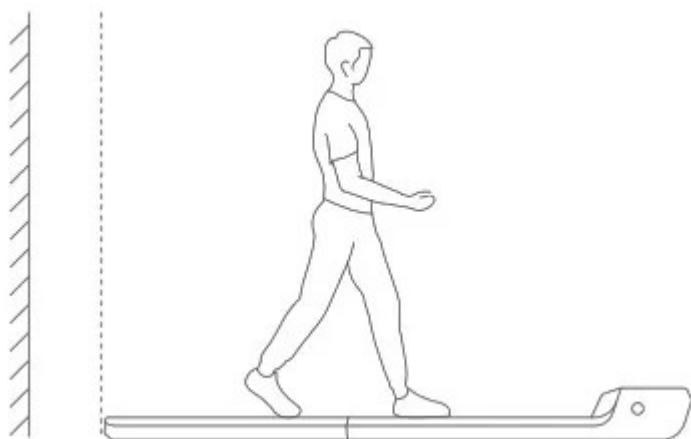

⚠ Hold en bageste afstand på 1000 mm eller mere.

⚠ Vælg sportssko.

WAIT



Stå ikke op på gangmaskinen, når den er under automatisk kalibrering.

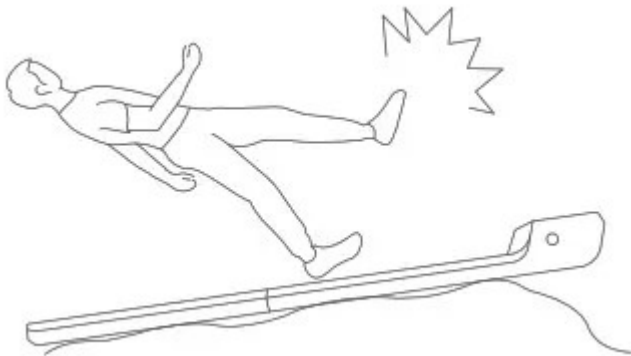

⊗ Brug på ujævn grund er forbudt.

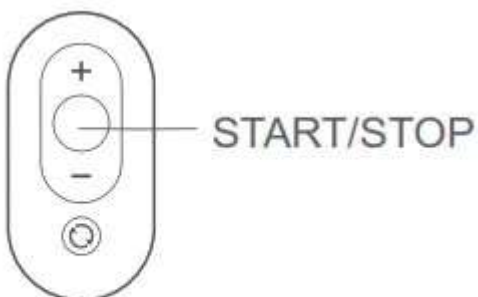

⊗ Det er strengt forbudt at gå op og ned ad gangen, mens du går. I tilfælde af en nødsituation skal du trykke på fjernbetjeningen START / STOP og gå

væk fra gangpladen fra den ene side.

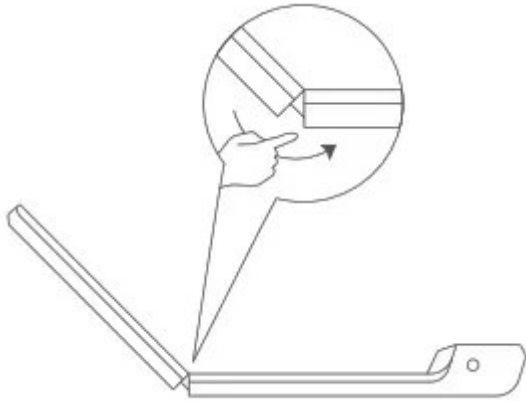

⚠ Pas på fingrene, når båndet foldes.



Brug dette produkt med rimelighed i henhold til din fysiske tilstand (ældre og gravide kvinder bør brug det med forsigtighed). Hvis du føler dig utilpas, skal du straks stoppe med at træne. Hvis det er nødvendigt, bedes du søge lægehjælp.

Vedligeholdelse og service

Rengør gåbåndet

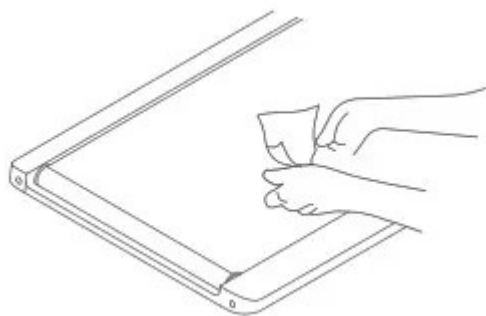

- - Sluk for maskinen, og tag netledningen ud.
- Tilsæt flere dråber vaskemiddel på bomuldsklud eller håndklæde. Hæld ikke vaskemidlet direkte på bæltet, og brug ikke syre eller ætsende rengøringsmidler.
- Tør støv og pletter af på rammen, frontpanelet og bæltet. Tør ikke bæltets bagside af.
- Efter brug i en periode kan der forekomme støv og pletter på bagsiden, det er en normal situation, og bare rengør dem.

Justering bæltet



- Hold både Mode Switch-knappen og Acceleration-knappen nede på fjernbetjeningen i 3 sekunder.
- Frontpanelet viser "CALI", og hastigheden er 4 km / t (2.5 mi / hr).
- Hvis bæltet afviger til venstre: Drej venstre justeringsskrue en halv cirkel med uret.
- Hvis bæltet afviger til højre: Drej højre justeringsskrue en halv cirkel med uret.
- Hvis bæltet glider: Drej både venstre og højre justeringsskrue med en halv cirkel med uret på samme tid.
- Hold maskinen i gang i 1-2 minutter, og kontroller, om den skal justeres igen.

Smør gåbæltet

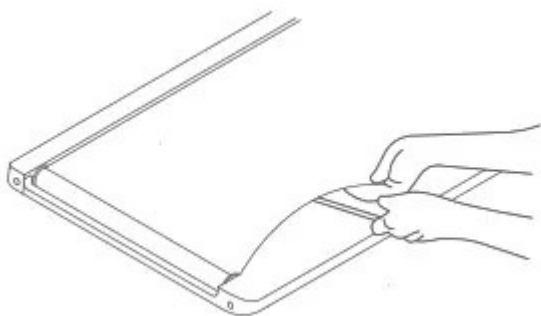

- Sluk for maskinen, og tag netledningen ud.
- Løft bæltet, og påfør silikoneolie på bæltets bagside.
- Tænd for maskinen igen
- Hold maskinen kørende under 4 km / t (2.5 mi / hr) i 10-20 20 sekunder.
- Påfør kun 5 ml ~ 10 ml smøremiddelolie hver gang, for meget smøremiddelolie får bæltet til at glide.
- Smør med silikoneolie – KEMA GM12 en gang hver 3. måned.

Denne manual indeholder så mange som muligt af alle funktioner og brugsanvisninger. Imidlertid, på grund af produktfejl, designændringer osv., Beskrivelsen kan stadig have uoverensstemmelser med det, du har købt. I view af produktopdateringer, kan beskrivelsen i denne vejledning afvige fra det, du har købt i farve, udseende osv. Faktiske forbrugsvarer er gældende. Dette apparat er ikke beregnet til personer (inklusive børn) med nedsatte fysiske, sensoriske eller mentale evner eller mangel på erfaring og viden, medmindre de er blevet overvåget eller instrueret i brugen af apparatet af en person, der er ansvarlig for deres sikkerhed. Børn skal være under opsyn for at sikre, at de ikke leger med apparatet. Børn fra 8 år og derover og personer kan bruge dette apparat med nedsatte fysiske, sensoriske eller mentale evner eller mangel på erfaring og viden, hvis de har fået opsyn eller instruktion i brugen af apparatet på en sikker måde og forstår de involverede farer. Børn må ikke lege med apparatet. Rengøring og brugervedligeholdelse må ikke udføres af børn uden opsyn.

Udskiftning og bortskaffelse



Batteriet i dette apparat skal fjernes til eller bortskaffes.

Når du udskifter batteriet, skal du kun bruge det originale batteri, der er tilgængeligt i vores online reservedelsbutik.

Batterirummet er placeret på undersiden af apparatet. Åbn rummet ved at fjerne skruen i dækslet med en passende skruetrækker, og tryk derefter på den nedre ende af låseknappen på stikkene. På den måde kan begge sider af forbindelsen adskilles ved at trække dem fra hinanden.

Når du isætter et nyt batteri, skal du skubbe de to stik sammen og sørge for, at låsen låses over anslaget.

Bortskaf aldrig gammelt batteri i husholdningsaffald, men kun gennem de rette offentlige indsamlingssteder. Dette gælder også batteriet til defekte apparater.

Enheder markeret med dette symbol skal bortskaffes adskilt fra husholdningsaffaldet, da de indeholder værdifulde materialer, der kan genbruges. Korrekt bortskaffelse beskytter miljøet og menneskers sundhed. Din lokale myndighed eller forhandler kan give oplysninger om sagen.



Producent: Beijing Kingsmith Technology Co., Ltd.

Made in China